

Utasítás

összeszerelés és
üzemeltetés

Faszén grill
MIR281

BBQ Line™

rácsok és tartozékok



BIZTONSÁGI JAVASLATOK

FONTOS! A grill összeszerelése előtt olvassa el ezt a kézikönyvet helyes telepítés és a biztonságos használat miatt. Javasoljuk, hogy tartsa meg az alábbiakat biztonságos helyen a jövőbeni szétszerelés / összeszerelés érdekében.

⚠ BIZTONSÁGI JELEK (⚠) tájékoztassa a felhasználót a vonatkozó ajánlásokról BIZTONSÁG

Olvassa el az összes biztonsági utasítást ebben a kézikönyvben a készülék használata előtt.

⚠ A grillt sík, vízszintes, kemény, nem gyúlékony és stabil, szélől védett területre tanácsos tenni. A grillezőt mindig tartsuk biztonságos távolságba a gyúlékony tárgyaktól például ágak, fából készült kerítések vagy padlók, üzemanyag stb.

⚠ A grill soha nem használható beltéren!

⚠ Legyen különösen óvatos a forró illetve éles grill alkatrészekkel. Ne érintse meg a használatban lévő rácst kezével. Használat közben használjon védőkesztyűt.

⚠ Csak ételek grillezésére használja a faszén vagy szén brikettet.

⚠ Előtte ne töltse túl a grillt üzemanyaggal világítson, és ügyeljen a mennyiségre - max. az üzemanyag mennyiségének 1/3 tábla kapacitása, de legfeljebb 1 kg.

⚠ FIGYELEM! Ne használjon alkoholt vagy benzint kioltás és újragyújtás esetén! Csak az EN szabványnak megfelelő tűzgyújtási technikát használja 1860-3!

⚠ A grillnek melegnek kell lennie, amikor először használja és legalább 30 percig hagyni kell melegedni a grillrácsot.

⚠ Ne készítsen ételt, amíg az üzemanyagot el nem takarja üzemanyagotegy réteg hamu!

⚠ Az étel maximális súlya a rácson 1 kg. A grillezett ételeket ki kell teríteni egyenletesen a grillrácsra. Az étel maximális súlya a fűtőtesten 0,2 kg.

⚠ FIGYELEM! Soha ne mozgassa a rácst, használat közben - égés és tűzveszélyes!

⚠ FIGYELEM! Soha ne hagyjon égő grillt felügyelet nélkül! Gyermeknek és háziállatoknak biztonságos távolságban kell tartózkodniuk a grilltől!

⚠ Kerülje a túlzott ételmaradék felhalmozódást a rácson -, zsír- vagy olajmaradványok, ami a grillezés során kigyulladhat.

⚠ Ne használjon vizet a grill kioltásához! Ajánlott homok.

⚠ Mindig győződjön meg arról, hogy a grill teljesen kihűlt e, hamu eltávolítása vagy a munka befejezése előtt- forró hamu eltávolítása veszélyes lehet égés és tűzveszélyes!

⚠ Ügyeljen arra, hogy a rácst kerekeken mozgassa fordítson különös figyelmet a rács rögzítésére és a hamura a serpenyőben.

⚠ Ne használja a grillt zárt és / vagy lakóövezetben például házakban, sátrakban, lakókocsikban/lakóautókban, csónakokban. Szén -monoxid -mérgezés veszélye áll fenn.

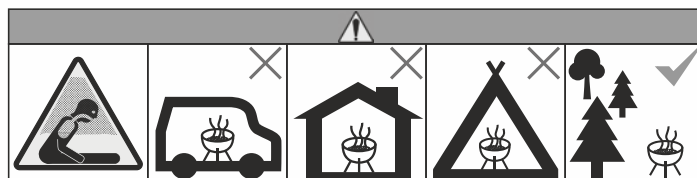

ALKATRÉS Z LISTA

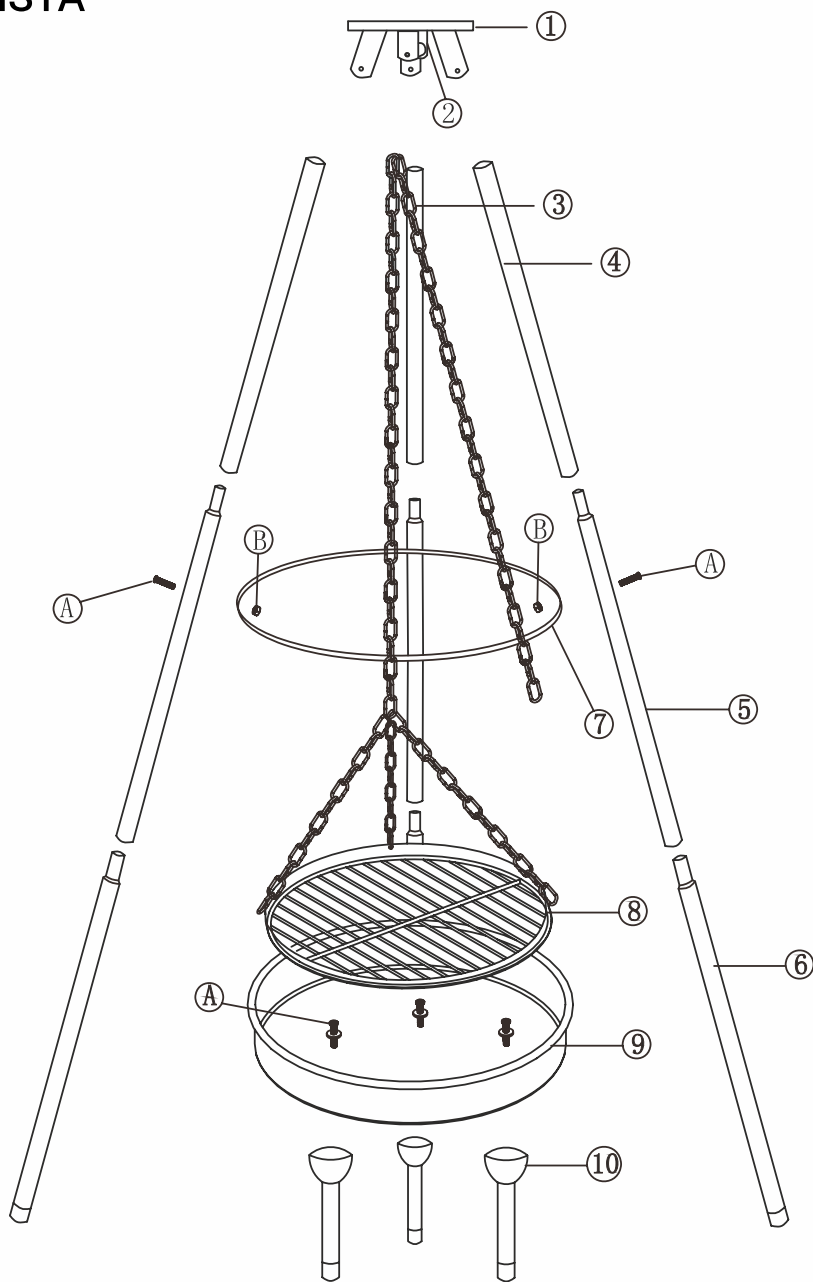

Nr.	Alkatrész név	db
1	Felső tartó	1
2	Csiga	1
3	Lánc	1
4	Felső láb rész	3
5	Középső láb	3
6	Alsó láb	3
7	Karika	

Nr.	Alkatrész név	db
8	Rács	1
9	Kandalló	1
10	Lábak	3
A	M5x35 csavar	6
B	csavar	3

TELEPÍTÉS

1. Csatlakoztassa az egyes lábak alsó (6), középső (5) és felső (4) részét;
2. Helyezze az összekapcsolt lábakat a felső függesztőkar lyukaiba (1).
3. Rögzítse a karikát (7) a lábak (5) középső részéhez csavarokkal (A) és anyákkal (B).
4. Akassza a láncot (3) a rácsban lévő fogantyúba (8), és tegye a másik végét a szíjtárcsára (2).
5. Csavarja a kemence lábait (10) a tűztérhez (9) 3 csavarral (A), és helyezze el a tűztárt a rács alá.
6. A rostély magasságának a kívánt magasságra történő beállításához húzza lefelé a láncot, majd helyezze át a karikán (7), és akassza a lánc szeméhez. A grill kész!

KARBANTARTÁS

- A szokásos tisztításhoz használjon nedves ruhát és mosogatószeret.
- Ha a grill felülete nagyon piszkos, használjon zománc tisztítószeret.
- Ne használjon súrolószereket vagy fémkaparót a fűtőelem tisztításához.
- Viseljen védőkesztyűt az égési sérülések elkerülése érdekében, amikor befejezi a grillezést, amikor felemeli az állványt.
- Fedje le a rácsot, amikor nem használja, vagy tárolja száraz, fedett helyen.
- A hosszú élettartam biztosítása érdekében a grillt időnként meg kell tisztítani. A Tisztításkor csiszolóanyagokat nem szabad használni, mivel ezek károsíthatják a grill bevonatát.

SK BEZPEČNOSTNÉ POKYNY

1. Nikdy nepoužívajte gril v uzavretých priestoroch!
2. Gril umiestnite na rovnom, tvrdom, nehorľavom a stabilnom podklade, na mieste, ktoré bude dobre chránené pred vetrom. Vždy umiestňujte gril v bezpečnej vzdialenosti od horľavých predmetov, napr. konárov, drevených plotov alebo podláh, paliva atď.
3. **UPOZORNENIE!** Na rozpálenie ani opätovné zapálenie nepoužívajte lieh ani benzín! Používajte výlučne podpalovač zhodný s normou EN 1860-3!
4. Nikdy nepremiestňujte rozpálený gril – nebezpečenstvo popálenín alebo požiaru! Pred rozpálením nenaplnajte nadmerne ohnisko palivom a dávajte pozor, aby ste ohnisko neprepľnili počas používania popolom – maximálne množstvo paliva: 2/3 objemu ohniska.
5. Pri prvom použití by mal byť gril rozohriaty a palivo rozžeravené najmenej 30 minút, kým na rošt umiestnite jedlo.
6. Nepripravujte jedlo, kým nebude palivo pokryté vrstvou popola!
7. Nikdy nenechávajte rozpálený gril bez dozoru. Deti a zvieratá musia byť od grilu v bezpečnej vzdialenosti.
8. Pred odstránením popola alebo pred ukončením práce sa vždy presvedčte, že je gril úplne studený – odstraňovanie popola z horúceho grilu alebo jeho prenášanie môže spôsobiť popálenie alebo požiar.
9. Veľkú pozornosť venujte horúcim alebo ostrým častiam grilu. Nedotýkajte sa grilu nechránenou rukou. Používajte ochranné rukavice.
10. Na hasenie ohňa nepoužívajte vodu! Odporúčame použiť piesok.
11. Maximálne množstvo jedla na rošte je 1,5 kg. Grilované potraviny by mali byť rozložené rovnomerne po celom rošte.
12. Ako palivo na grilovanie používajte výhradne drevené uhlie alebo brikety.
13. Počas premiestňovania grilu na kolieskach dávajte pozor na kryt a rošt. Gril môžete premiestňovať len pomaly po rovnom povrchu, pričom noha grilu nemôže byť nadvihnutá viac ako 5-8 cm nad zemou. – Pri väčšom nadvihnutí môže gril stratiť stabilitu!
14. Aby ste zabránili popáleninám počas manipulácie nad ohniskom odporúčame Vám používať špeciálne príslušenstvo na grilovanie.

HU BIZTONSÁGI UTASÍTÁS

1. A grillsütő készüléket zárt helyiségekben nem szabad használni!
2. A grillsütőt lapos, vízszintes, kemény, nem éghető és stabil alapon, a szélről fedett helyen kell felállítani. A grillsütőt a könnyen éghető tárgyaktól, mint pl.: faágak, fakerítés vagy padló, üzemanyagok, mindig biztonságos távolságba kell elhelyezni.
3. **FIGYELEM!** A grillsütő begyújtásához vagy a kialsós utáni újragyújtáshoz ne használjuk spirítust, sem benzint! Kizárólag az EN 1860-3 szerinti begyújtós szerszámot használjuk!
4. Soha ne helyezzük át a begyújtott grillsütőt - ez megégetéssel vagy tűzveszéllyel járhat! A tálat a begyújtás előtt a tüzelőanyaggal ne töltjük túl és folyamatosan ügyeljünk arra, hogy használata alatt a tűztér a hamuval ne töltődjön túl - a tüzelőanyag maximális mennyisége a tál térfogatának a 2/3-a.
5. Az első használat előtt a grillsütőt legyen felhevítve és a tüzelőanyag izzó állapotban legyen legalább 30 perccel az ételre a rostélyra való kirakása előtt.
6. Ne készítsünk ételeket addig, amíg a tüzelőanyag hamuréteggel nem borul be.
7. A begyújtott grillsütőt sosem hagyjuk felügyelet nélkül. Gyerekek és állatok a grillsütőtől biztonságos távolságban tartózkodjanak.
8. A hamu eltávolítása vagy a munka befejezése előtt, mindig meg kell győződni arról, hogy a grillsütő teljesen lehűlt - a hamu eltávolítása a forró grillsütőből vagy a forró grillsütő áthelyezése megégetéssel illetve tűzveszéllyel járhat.
9. Különös figyelmet kell fordítani a grillsütő forró vagy éles alkatrészeire. Védtelen kézzel a grillsütőt ne érintsük. Használatakor védőkesztyűt használni.
10. A grill leoltásához vizet ne használjuk! Homok javasolt.
11. A rostélyon lévő étel maximális tömege 1,5 kg. A grillelés alatt lévő ételeket az egész rostélyon egyenletesen kell elhelyezni.
12. A grillzéshez kizárólag faszenet vagy faszénbrikettet használjunk.
13. A grillsütő a kerekében való áthelyezés alatt legyen különös figyelemmel a fedélre és a rostélyra, az áthelyezés nagyon lassan, egyenletes, sima felületen történjen, az áthelyezés alatt a grillsütő lábát nem szabad 5-8 cm-nél jobban megemelni - a megadott értékénél magasabb lábemeléskor a grillsütő az egyensúlyát veszítheti!
14. A kézmegégetés elkerülése érdekében a grillzéskor a grillező speciális kellékek használatát javasoljuk.

UKR ІНСТРУКЦІЯ З БЕЗПЕКИ

1. Забороняється користуватися грилем у закритих приміщеннях!
2. Гриль слід встановити на плоскій вертикальній, твердій, негорючій та стабільній основі, у захищеному від вітру місці. Гриль слід завжди встановлювати на безпечній відстані від легкозаймистих предметів, наприклад, гілок, дерев'яних парканів або підлог, палива та ін.
3. **УВАГА!** Не вживайте спирт чи бензин для розпалювання та повторного розпалювання після розпалювання, що відповідають стандарту EN 1860-3!
4. Забороняється переміщати гриль, якщо він розпалений – це може привести до опіків або пожежі! Не наповняйте надмірно миску паливом перед розпалюванням і не допускайте переповнення топки золю під час користування – максимальна кількість палива складає 2/3 об'єму миски.
5. При першому користуванні гриль слід розігріти, а паливо підтримувати у розжареній формі протягом не менше 30 хвилин поки страви не будуть викладені на решітку.
6. Не готуйте страв доки паливо не покриється шаром золи.
7. Забороняється залишати розпалений гриль знаходитися на безпечній відстані від гриля.
8. Завжди слід переконаватися, що гриль повністю холодний, перед видаленням золи або закінчення праці – видалення золи або переміщення гриля, коли він гарячий може привести до опіків або пожежі.
9. Слід звернути особливу увагу на гарячі або гострі частини гриля. Не доторкайтесь до гриля незахищеною рукою. Під час користування вживайте захисну рукавичку.
10. Не вживайте воду для гасіння гриля! Рекомендується застосувати пісок.
11. Максимальна маса харчових продуктів на решітці складає 1,5 кг. Грильовані харчові продукти слід покласти рівномірно на всій поверхні решітки.
12. У якості палива для грилювання вживайте виключно дерев'яне вугілля або брикети з дерев'яного вугілля.
13. Під час переміщення гриля на коліщатках, слід звернути особливу увагу на кришку та решітку, переміщення можливе тільки за умови, що відбувається дуже повільно, по плоскій, рівній поверхні, під час переміщення нога гриля не може бути піднята більш, як 5-8 см. Якщо вона піднята вище вказаного значення, гриль може стати нестабільним!
14. Для попередження опіків в результаті оперування руками над топкою гриля, рекомендується користуватися спеціалізованими аксесуарами для грилювання.

DE HINWEISE ZUM SICHEREN GEBRAUCH DES GRILLGERÄTS

1. Der Grill darf nicht in geschlossenen Räumen benutzt werden!
2. Der Grill ist auf einen flachen, waagerechten, harten, unbrennbaren und stabilen Untergrund an einen windgeschützten Ort hinzustellen. Der Grill soll in sicherer Entfernung von leicht entzündlichen Gegenständen, wie etwa Zweigen und Ästen, Holzzäunen oder Fußböden, Treibstoffen etc.
3. **VORSICHT!** Zum Anzünden oder Wiederanzünden keinen Spiritus oder Benzin verwenden! Nur Anzündhilfen gemäß der Europäischen Norm EN 1860-3 verwenden!
4. Nie bewegen Sie Ihr Grillgerät während des Betriebs. Es besteht Verbrennungs- oder Brandgefahr! Die Feuerschüssel vorm Anzünden nicht übermäßig mit Kohle füllen und stets aufpassen, dass die Feuerschüssel beim Betrieb des Grillgeräts nicht mit Asche überfüllt ist. Maximales Brennstoffgut umfasst 2/3 des Fassungsvermögens der Feuerschüssel.
5. Vor Erstgebrauch sollte der Grill ca. 30 Minuten aufgeheizt werden, bevor das Grillgut auf dem Rost verteilt wird.
6. Kein Grillgut grillen, bevor sich auf dem Brenngut Asche gezeigt hat.
7. Lassen Sie den heißen Grill nie unbeaufsichtigt! Kinder und Haustiere fernhalten!
8. Stellen Sie immer fest, dass das Grillgerät völlig kalt ist, bevor Sie Asche entfernt oder mit der Benutzung aufgehört haben. Die Entfernung der Asche oder Transport von dem Grillgerät, während dieses heiß ist, bringt Verbrennungs- oder Brandgefahr mit sich.
9. Achten Sie auf die heißen und scharfen Grillteile! Fassen Sie den Grill mit bloßer Hand nicht an! Bei Benutzung des Grills einen Grillhandschuh tragen!
10. Verwenden Sie niemals Wasser zum Löschen der Holzkohle! Empfohlen wird Sand.
11. Maximales Grillgut auf dem Rost 1,5 kg. Das Grillgut soll gleichmäßig auf dem Rost verteilt sein.
12. Als Brennstoff verwenden Sie nur Holzkohle oder Briketts aus Holzkohle.
13. Beim Bewegen des Grills achten Sie auf den Deckel und den Grillrost. Bewegen Sie das Grillgerät langsam, auf einer flachen und geraden Fläche. Beim Bewegen des Grills kann das Grillstativ nicht höher als 5-8 cm angehoben sein, sonst kann das Grillgerät seine Stabilität verlieren.
14. Um Verbrennungen beim Arbeiten über dem heißen Grillrost zu vermeiden, empfehlen wir Ihnen das Grillzubehör zu verwenden!